

# ПАСПОРТ КОНТРОЛЛЕР СЕРИЯ CRB100 производство «ESBE», Швеция.

## НАЗНАЧЕНИЕ

Контроллеры серии CRB100 предназначены для обеспечения высокого уровня комфорта и экономии энергии для владельца дома. Контроллер состоит из двух частей:

- привода, который монтируется на смесительный клапан, контролирующей подачу тепла, и оборудован датчиком подающего трубопровода с кабелем длиной 1.5 м. Доступно с источником питания 230 В переменного тока (готово к использованию, в комплекте поставки кабель 1.5 м и настенный штепсель).

- дисплея с современным дизайном, который включает датчик комнатной температуры и с помощью которого устанавливаются настройки климата. Привод может быть подсоединен к комнатному дисплею либо с помощью кабеля (CRB110), либо посредством беспроводного радиосоединения (CRB120). Регулировка осуществляется на основе показаний датчика комнатной температуры. Изменения легко выполняются посредством установки комнатной температуры на комнатном дисплее. Альтернативная целевая температура может быть активирована посредством внешнего сигнала. Изделие CRB113 доступно со вспомогательным выключателем для управления насосом и внешней соединительной коробкой для простой установки.

## МОНТАЖ

Для обеспечения максимального комфорта комнатный дисплей должен быть расположен в центральной открытой части дома, в месте, защищенном от воздействия прямых солнечных лучей. Беспроводной комнатный дисплей является гибким решением, которое делает процесс установки более простым и быстрым. CRA110 легко устанавливается на 3-ходовые и 4-ходовые клапаны ESBE серий G, MG, F, BIV, T, TM, H и HG, а с клапанами серий VRG и VRB обеспечивает выдающуюся точность регулировки и более простой процесс установки.

### ТЕХНИЧЕСКИЕ ХАРАКТЕРИСТИКИ

Окружающая температура: \_\_\_\_\_ макс. +55°C, мин. -5°C

Диапазон температуры:

Датчик потока в трубопроводе \_\_\_\_\_ +5 до +95°C

Универсальный датчик \_\_\_\_\_ +5 до +30°C

Степень защиты - Блок привода: \_\_\_\_\_ IP41

- Комнатный дисплей: \_\_\_\_\_ IP20

Класс защиты: \_\_\_\_\_ II

Электропитание

- Блок привода: \_\_\_\_\_ 230 ± 10 % В перем. тока, 50 Гц

- Комнатный дисплей - беспроводное соединение: 2x 1,5 В LR6/AA

Потребление энергии - 230 В перем. тока: \_\_\_\_\_ 10 ВА

Срок службы батареи, беспроводной комнатный дисплей: \_\_\_\_\_ 1 год

Номинальное напряжение вспомогательного выключателя:

\_\_\_\_\_ 6(3)A 250 В переменного тока

Крутящий момент: \_\_\_\_\_ 6 Нм

Время закрытия при макс. скорости: \_\_\_\_\_ 30 с

Масса: \_\_\_\_\_ 0.9 кг

Кабель комнатного дисплея: \_\_\_\_\_ 20 м

Радиочастота CRB120: \_\_\_\_\_ 868 МГц

\_\_\_\_\_ Регион ITU 1 - одобрено согласно EN 300220-2

CE LVD 2006/95/EC  
EMC 2004/108/EC  
RoHS 2002/95/EC

### СХЕМА ЭЛЕКТРИЧЕСКИХ ПОДКЛЮЧЕНИЙ

Контроллер должен подключаться через неподвижно смонтированный многополюсный разъем.

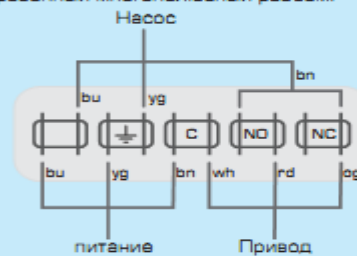

Контроллер с блоком управления насосом, серия CRB113

### ПРИСОЕДИНИТЕЛЬНЫЕ КОМПЛЕКТЫ

Необходимые переходники для облегчения монтажа на ротационный смесительный клапан ESBE поставляются с каждым приводом. Переходники могут быть заказаны отдельно.

Арт. номер

1600 05 00 (= поставляется с приводом)

\_\_\_\_\_ ESBE клапан серий VRG, VRB, G, MG, F, BIV, T, TM, H, HG

Переходники для других клапанов перечислены ниже:

Арт. номер

1600 06 00 \_\_\_\_\_ Meibes

1600 07 00 \_\_\_\_\_ Watts

1600 08 00 \_\_\_\_\_ Honeywell Corona

1600 09 00 \_\_\_\_\_ Lovato

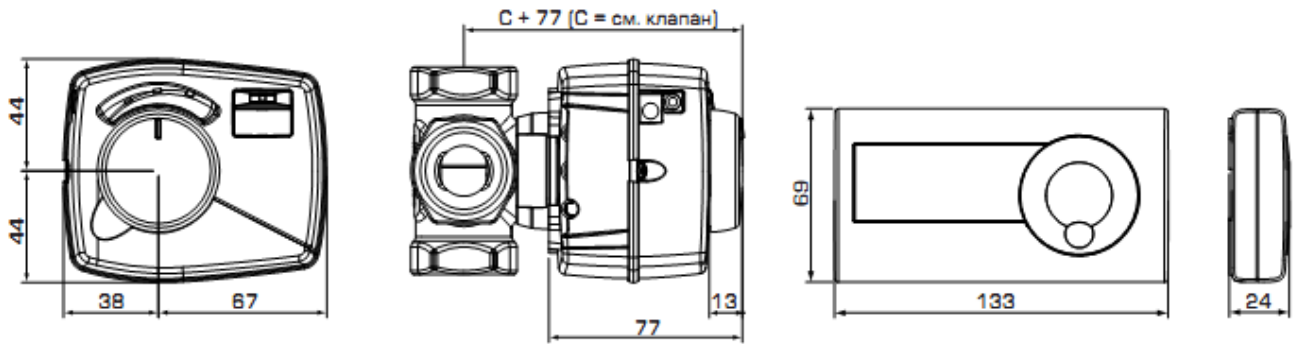

Установочные размеры для контроллеров серии CRB100 со смесительными клапанами ESBE VVG100, VVG200, VVG300 и VVB100

Установочные размеры для комнатного дисплея

### СЕРИЯ CRB100

Арт. номер	Наименование	Напряжение [В перем. тока]	Крутящий момент [Нм]	Комнатный дисплей	Примечание
1266 01 00	CRB111	230	6	Кабельное соединение	С блоком управления насосом
1266 03 00	CRB113			Беспроводное соединение	
1266 21 00	CRB121			Беспроводное соединение	

### 3. ГАРАНТИЙНЫЕ ОБЯЗАТЕЛЬСТВА.

**3.1** Гарантийный срок эксплуатации - 1 год со дня продажи.

**3.2** Гарантия распространяется на все дефекты, возникшие по вине завода-изготовителя.

**3.3** Гарантия не распространяется на дефекты, возникшие по вине потребителя в результате нарушения правил установки и эксплуатации, а также при наличии механических повреждений.

В случае предъявления претензий к качеству продукции, покупатель должен предъявить следующие документы:

А. Заявление общего характера с указанием адреса, даты и места приобретения, краткого описания неисправности.

Б. Накладную и квитанцию, подтверждающую покупку.

### ГАРАНТИЙНЫЙ ТАЛОН

Марка привода	Кол-во

Продавец \_\_\_\_\_

Дата продажи \_\_\_\_\_

Печать магазина